

NOVA
LINEA VETRINE_DISPLAY UNIT LINE



NOVA. MODELLO DEPOSITATO.
NOVA. DEPOSITED MODEL.
NOVA. EINGETRAGENES MODELL.
NOVA. MODELE DEPOSE.
NOVA. MODELO REGISTRADO.

TOTAL SPHERICITY

1 >

TOTALE SFERICITÀ p. 2
TOTAL SPHERICITY
TOTALKUGELGESTALT
SPHERICITE TOTALE
TOTAL ESFERICIDAD

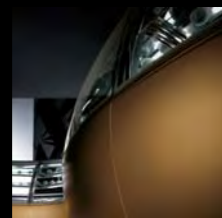

ABSOLUTE VISIBILITY

2 >

VISIBILITÀ ASSOLUTA p. 8
ABSOLUTE VISIBILITY
ABSOLUTE SICHTBARKEIT
VISIBILITE ABSOLUE
VISIBILIDAD ABSOLUTA



EXTREME BRIGHTNESS

3 >

ALTA LUMINOSITÀ p. 12
EXTREME BRIGHTNESS
STARKE HELBIGKEIT
LUMINOSITE EXTREME
ALTA LUMINOSIDAD



NOVA. VETRINA SIFA ELEGANTE E GENIALE. DESIGN DALLE LINEE ORIGINALI CHE NE ESALTANO LA SFERICITÀ. IL PROGETTO È ARTICOLATO CON MODULI AUTONOMI AD ATTREZZATURE SPECIFICHE PER GELATERIA, PASTICCERIA, GASTRONOMIA, PANETTERIA, ECC. O PROVVISI DI FINITURA COORDINABILE A TUTTI I PROGRAMMI SIFA, PER INTEGRARE L'ARREDO DEL BAR TRADIZIONALE CON SERVIZI AGGIUNTIVI.

NOVA. SIFA DISPLAY UNIT: ELEGANT AND INGENIOUS. A DESIGN WITH ORIGINAL LINES ENHANCING ITS SPHERICITY. THE PROJECT INCLUDES STAND-ALONE MODULES AND SPECIFIC EQUIPMENTS FOR ICE-CREAMS, CONFECTIONERY, GASTRONOMY, BAKERY, ETC. OR THAT ARE SUPPLIED WITH A FINISH THAT MATCHES ALL SIFA PROGRAMS, TO COMPLETE THE TRADITIONAL BAR FURNISHING WITH ADDITIONAL SERVICES.

NOVA. SIFA VITRINEN, ELEGANT UND GENIAL. ORIGINALDESIGN, DAS IHRE KUGELGESTALT HERVORHEBT. DAS PROJEKT IST VON EINZELMODULEN MIT SONDEREINRICHTUNGEN FÜR EISTHEKE, KONDITOREITHEKE, GASTRONOMIETHEKE, BÄCKEREITHEKE, USW. GEKENNZEICHNET ODER VON MODULEN MIT EINER

Art Direction
e progetto grafico
Acanto Comunicazione

Copywriting
G. Beccatti

Traduzioni
Cosmo Service

Foto
33 Multimedia Studio

Selezioni
Selecolor Firenze

Stampa
Sat

STAND-ALONE VERSIONS

4 >

VERSIONI AUTONOME p. 16
STAND-ALONE VERSIONS
AUTONOME VERSIONEN
VERSIONS AUTONOMES
VERSIONES AUTÓNOMAS



AESTHETIC CO-ORDINATION

5 >

COORDINAZIONE ESTETICA p. 20
AESTHETIC CO-ORDINATION
ÄSTHETISCHE KOORDINATION
COORDINATION ESTHETIQUE
COORDINACIÓN ESTÉTICA



DEDICATED SERVICES

6 >

SERVIZI SPECIFICI p. 28
DEDICATED SERVICES
SPEZIFISCHE SERVICES
SERVICES SPECIFIQUES
SERVICIOS ESPECÍFICOS



ACCURATE DETAILS

7 >

DETTAGLI ACCURATI p. 40
ACCURATE DETAILS
SORGFÄLTIGE DETAILS
DETAILS SOIGNES
DETALLES ESMERADOS



NOVA

LINEA VETRINE
DISPLAY UNIT LINE
VITRINENLINIE
LIGNE VITRINES
LÍNEA VITRINAS

AUSFÜHRUNG, DIE SICH AN ALLE SIFA - PROGRAMMEN GUT ANPASST, UM DIE EINRICHTUNG DER TRADITIONELLEN BAR MIT ZUSATZSERVICES ZU INTEGRIEREN.
NOVA. VITRINE SIFA, ELEGANTE ET GENIALE. DESIGN AUX LIGNES ORIGINALES QUI EN EXALTENT LA SPHERICITE. LE PROJET COMPREND DES MODULES AUTONOMES ET DES EQUIPEMENTS SPECIFIQUES POUR LES CREMES GLACEES, LA PATISSERIE, LA GASTRONOMIE, LA BOULANGERIE, ETC. OU QUI ONT UNE FINITION COORDONNABLE AVEC TOUS LES PROGRAMMES SIFA, POUR INTEGRER L'AMEUBLEMENT BAR TRADITIONNEL AVEC DES SERVICES ADDITIONNELS.
NOVA. VITRINA SIFA ELEGANTE Y GENIAL. DISEÑO CON LÍNEAS ORIGINALES QUE EXALTAN SU ESFERICIDAD. EL PROYECTO ES ARTICULADO CON MÓDULOS AUTÓNOMOS DOTADOS DE EQUIPAMIENTOS ESPECÍFICOS PARA HELADERÍA, PASTELERÍA, GASTRONOMÍA, PANADERÍA, ETC. O DOTADOS DE ACABADO QUE SE PUEDE COMBINAR CON TODOS LOS PROGRAMAS SIFA, PARA INTEGRAR LA DECORACIÓN DEL BAR TRADICIONAL CON SERVICIOS ADICIONALES.

TOTAL

NOVA

Design R. Garbugli

VISIONE TOTALE
TOTAL VISION
TOTALSICHT
VISION TOTALE
VISIÓN TOTAL



VISION





TOTALE SFERICITÀ
TOTAL SPHERICITY
TOTALKUGELGESTALT
SPHERICITE TOTALE
TOTAL ESFERICIDAD

1 > **TOTAL SPHERICITY**

1 >

LA FORMA TONDEGGIANTE DEL VETRO FRONTALE TEMPERATO SOLLEVABILE VERSO L'ALTO E LA LINEA DEL PANNELLO SOTTOSTANTE, ANCH'ESSA ARROTONDATA, ACCENTUANO L'EFFETTO DI TOTALE SFERICITÀ DELLA VETRINA.

THE ROUNDED SHAPE OF THE FRONT TEMPERED GLASS THAT CAN BE LIFTED UPWARDS AND THE LINE OF THE LOWER PANEL, ROUNDED AS WELL, ENHANCES THE EFFECT OF TOTAL SPHERICITY OF THE DISPLAY UNIT.

DIE KUGELFÖRMIGE GESTALT DES GEHÄRTETEN VORDERGLASES, DAS NACH OBEN AUFGEHOBEN WERDEN KANN, UND DIE LINIE DES UNTERPANEELS MACHEN DIE TOTALE KUGELGESTALT DER VITRINE NOCH SCHÄRFER.

LA FORME ARRONDIE DE LA VITRE FRONTALE TREMPÉE QUI PEUT ÊTRE SOULEVÉE VERS L'HAUT ET LA LIGNE DU PANNEAU SITUÉ EN-DESSOUS, ARRONDIE ELLE MEME, ACCENTUE L'EFFET DE SPHERICITE TOTALE DE LA VITRINE.

LA FORMA REDONDEADA DEL VIDRIO DELANTERO TEMPLADO QUE SE ELEVA HACIA ARRIBA Y LA LÍNEA DEL PANEL QUE ESTÁ DEBAJO, TAMBIÉN REDONDEADA, ACENTÚAN EL EFECTO DE ESFERICIDAD DE LA VITRINA.

NOVA. COLORE LACCATO ORO METALLIZZATO. ILLUMINAZIONE ZOCOLATURA CON LUCE FLUORESCENTE.
NOVA. GOLD LACQUERED FINISH, METALLIZED. PLINTH WITH FLUORESCENT LIGHT.
NOVA. LACKIERTE FARBE METALLGOLD. BELEUCHTUNG DER SOCKELSTRUKTUR MIT LEUCHTSTOFFBELEUCHTUNG.
NOVA. FINITION LAQUEE OR METALLISE. ILLUMINATION PLINTHE AVEC LUMIERE FLUORESCENTE.
NOVA. COLOR LAQUEADO ORO METALIZADO. ILUMINACIÓN DE LOS ZÓCALOS CON LUZ FLUORESCENTE.





NOVA. COLORE LACCATO ORO METALLIZZATO. COMPOSIZIONE REALIZZATA CON MODULI CONCAVI E CONVESSI (TIPO A 45° E B 45°), CON VETRI SFERICI.
NOVA. GOLD LACQUERED FINISH, METALLIZED. COMPOSITION INCLUDING CONCAVE AND CONVEX MODULES (A 45° AND B 45° TYPE), WITH CURVED GLASS.
NOVA. LACKIERTE FARBE METALLGOLD. MIT KONKAV - UND KONVEXMODULEN (TYPLOGIE A 45° UND B 45°) UND KUGELGLÄSERN HERGESTELLT.

NOVA. FINITION LAQUEE OR METALLISE. COMPOSITION REALISEE AVEC DES MODULES CONCAVES ET CONVEXES (TYPE A 45° ET B 45°), AVEC VITRES BOMBÉES.
NOVA. COLOR LAQUEADO ORO METALIZADO. COMPOSICIÓN REALIZADA CON MÓDULOS CÓNCAVOS Y CONVEXOS (TIPO A 45° Y B 45°), CON VIDRIOS ESFÉRICOS.



2 > **ABSOLUTE VISIBILITY**

VISIBILITÀ ASSOLUTA
ABSOLUTE VISIBILITY
ABSOLUTE SICHTBARKEIT
VISIBILITE ABSOLUE
VISIBILIDAD ABSOLUTA



L'ASSOLUTA VISIBILITÀ DEI PRODOTTI, GRAZIE ALLA LUMINOSITÀ E AL GIOCO DI TRASPARENZE, NE RENDE PARTICOLARMENTE ATTRAENTE L'ESPOSIZIONE.

THE ABSOLUTE VISIBILITY OF THE PRODUCTS, GIVEN BY THE BRIGHTNESS AND BY THE GAME OF TRANSPARENCIES, MAKES THE LAYOUT PARTICULARLY ATTRACTIVE.

DIE ABSOLUTE SICHTBARKEIT DER PRODUKTE DANK DER HELLIGKEIT UND DES TRANSPARENZSPIELS MACHT IHRE SCHAU BESONDERS ATTRAKTIV.

LA VISIBILITE ABSOLUE DES PRODUITS, OBTENUE GRACE A LA LUMINOSITE ET AU JEU DE TRANSPARENCES, EN REND L'EXPOSITION PARTICULIEREMENT CAPTIVANTE.

LA ABSOLUTA VISIBILIDAD DE LOS PRODUCTOS, GRACIAS A LA LUMINOSIDAD Y AL JUEGO DE TRANSPARENCIAS, OTORGA PARTICULAR ATRACCIÓN A LA EXPOSICIÓN.





ALTA LUMINOSITÀ
EXTREME BRIGHTNESS
STARKE HELBIGKEIT
LUMINOSITE EXTREME
ALTA LUMINOSIDAD

3 >

EXTREME BRIGHTNESS

3 >

PER RIDURRE AL MINIMO IL SURRISCALDAMENTO DELLE PLAFONIERE, SONO STATI INSERITI IMPIANTI DI ILLUMINAZIONE AL NEON DI DIMENSIONI RIDOTTE, ALIMENTATI CON TRASFORMATORI ELETTRONICI.

TO REDUCE CEILING LIGHT OVERHEATING TO A MINIMUM, SMALL NEON LIGHTING FIXTURES HAVE BEEN USED, SUPPLIED THROUGH ELECTRONIC TRANSFORMERS.

UM DIE ÜBERHEIZUNG DER DECKENLEUCHTEN ZU VERMINDERN, WURDEN EINIGE KLEINE NEONBELEUCHTUNGSANLAGEN EINGEFÜGT, DIE DURCH ELEKTROTRANSFORMATOREN GESPEIST WERDEN.

A FIN DE REDUIRE AU MINIMUM LA SURCHAUFFE DES PLAFONNIERS, ON A INSERE DES LUMIERES AU NEON DE PETITES DIMENSIONS, ALIMENTEES A L'AIDE DE TRANSFORMATEURS ELECTRONIQUES.

PARA REDUCIR AL MÍNIMO EL RECALENTAMIENTO DE LOS PLAFONES, SE HAN INTRODUCIDOS INSTALACIONES DE ILUMINACIÓN DE NEÓN CON DIMENSIONES REDUCIDAS, ALIMENTADAS CON TRANSFORMADORES ELECTRÓNICOS.



PAGINE 16-17: NOVA, COLORE NERO LACCATO LUCIDO. ILLUMINAZIONE ZOCOLATURA OPTIONAL.

PAGES 16-17: NOVA, GLOSSY BLACK LACQUERED FINISH. PLINTH LIGHT: OPTIONAL.

SEITEN 16-17: NOVA, SCHWARZ GLANZLACKIERT. OPTIONALBELEUCHTUNG DER SOCKELSTRUKTUR.

PAGES 16-17: NOVA, FINITION NOIRE LAQUEE BRILLANTE. LUMIERE PLINTHE OPTIONNELLE.

PAGINE 16-17: NOVA, COLOR NEGRO LAQUEADO BRILLANTE. ILUMINACIÓN DE LOS ZÓCALOS OPCIONAL.

VERSIONI AUTONOME
STAND-ALONE VERSIONS
AUTONOME VERSIONEN
VERSIONS AUTONOMES
VERSIONES AUTÓNOMAS

4 > STAND-ALONE VERSIONS



4 >

NOVA RISULTA PARTICOLARMENTE ACCATTIVANTE NELL'ESCLUSIVA VERSIONE AUTONOMA: LO SVILUPPO PIÙ AMPIO DEL PANNELLO SEGUE LA LINEA SFERICA DEL VETRO FRONTALE FINO ALLA ZOCCOLATURA, REALIZZATA CON PROFILI ESTRUSI IN ALLUMINIO ANODIZZATO E ILLUMINATA DA LUCI AL NEON APPOSITAMENTE INSERITE.

NOVA IS PARTICULARLY ATTRACTIVE THANKS TO ITS EXCLUSIVE STAND-ALONE VERSION: THE WIDER DEVELOPING OF THE PANEL FOLLOWS THE ROUNDED LINE OF THE FRONT GLASS UP TO THE PLINTH, REALISED WITH PROFILES IN EXTRUDED ANODISED ALUMINIUM AND LIT BY SPECIAL NEON LIGHTS.

NOVA IST IN DER AUTONOMEN VERSION BESONDERS INTERESSANT: DIE BREITERE ENTWICKLUNG DES PANEELS FOLGT DER KUGELINIE DES VORDERGLASES BIS ZUR SOCKELSTRUKTUR, DIE MIT ANODENALUMINIUMTEIL-PROFILIEN UND MIT ABSICHT EINGEFÜGTEN NEONLICHTERN HERGESTELLT WIRD.

NOVA RESULTE PARTICULIEREMENT CAPTIVANTE GRACE A L'EXCLUSIVE VERSION AUTONOME : LE DEVELOPPEMENT PLUS AMPLI DU PANNEAU SUIV LA LIGNE SPHERIQUE DE LA VITRE FRONTALE JUSQU'A LA PLINTHE, REALISEE AVEC DES PROFILS EXTRUDES EN ALUMINIUM ANODISE ET ECLAIREE PAR DES SPECIALES LUMIERES AU NEON.

NOVA RESULTA ESPECIALMENTE CAUTIVANTE EN SU EXCLUSIVA VERSIÓN AUTÓNOMA: EL DESARROLLO MÁS AMPLIO DEL PANEL SIGUE LA LÍNEA ESFÉRICA DEL VIDRIO DELANTERO HASTA LOS ZÓCALOS, REALIZADOS CON PERFILES EXTRUIDOS DE ALUMINIO GALVANIZADO E ILUMINADA CON LUCES DE NEÓN ESPECIALMENTE APLICADAS.

NOVA, COLORE BIANCO LACCATO LUCIDO. MODULO PANETTERIA, GASTRONOMIA CALDA A VASCHETTA GN. PASTICCERIA VENTILATA A CASSETTO E ANGOLO B 45° A VETRI SFERICI, CON PIANO FISSO. ZOCCOLATURA NON ILLUMINATA.

NOVA, GLOSSY WHITE LAQUERED FINISH. BAKERY AND HOT GASTRONOMY MODULE WITH GN TRAYS. DRAWER-TYPE VENTILATED CONFECTIONERY MODULE AND B 45° CORNER UNIT WITH CURVED GLASS AND FIXED TOP. PLINTH WITHOUT LIGHT.

NOVA, WEIß GLANZLACKIERT. BÄCKEREITHEKEMODUL, HEIßE GASTRONOMIETHEKE IN GN BECKEN. GELÜFTETE BÄCKEREITHEKE MIT SCHÜBLADE UND B 45° ECKELEMENT MIT KUGELGLÄSERN UND FESTFLÄCHE. SOCKELSTRUKTUR NICHT BELEUCHTET.

NOVA, FINITION BLANCHE LAQUEE BRILLANTE. MODULE BOULANGERIE, GASTRONOMIE CHAUDE A BACS GN. PATISSERIE VENTILEE AVEC TIROIR ET ANGLE B 45° AVEC VITRES BOMBÉES ET PLAN FIXE. PLINTHE SANS LUMIERE.

NOVA, COLOR BLANCO LAQUEADO. MÓDULO PANADERÍA, GASTRONOMÍA CALIENTE CON RECIPIENTES GN. PASTELERÍA VENTILADA CON CAJÓN Y ESQUINERO B 45° CON VIDRIOS ESFÉRICOS Y TABLERO FIJO. ZÓCALOS NO ILUMINADOS.





5 > **A**ESTH**CO**ORDINATI**ON**
ESTH**ETIC**CO**ORDIN**ATI**ON**

COORDINAZIONE ESTETICA
AESTHETIC CO-ORDINATION
ÄSTHETISCHE KOORDINATION
COORDINATION ESTHETIQUE
COORDINACIÓN ESTÉTICA

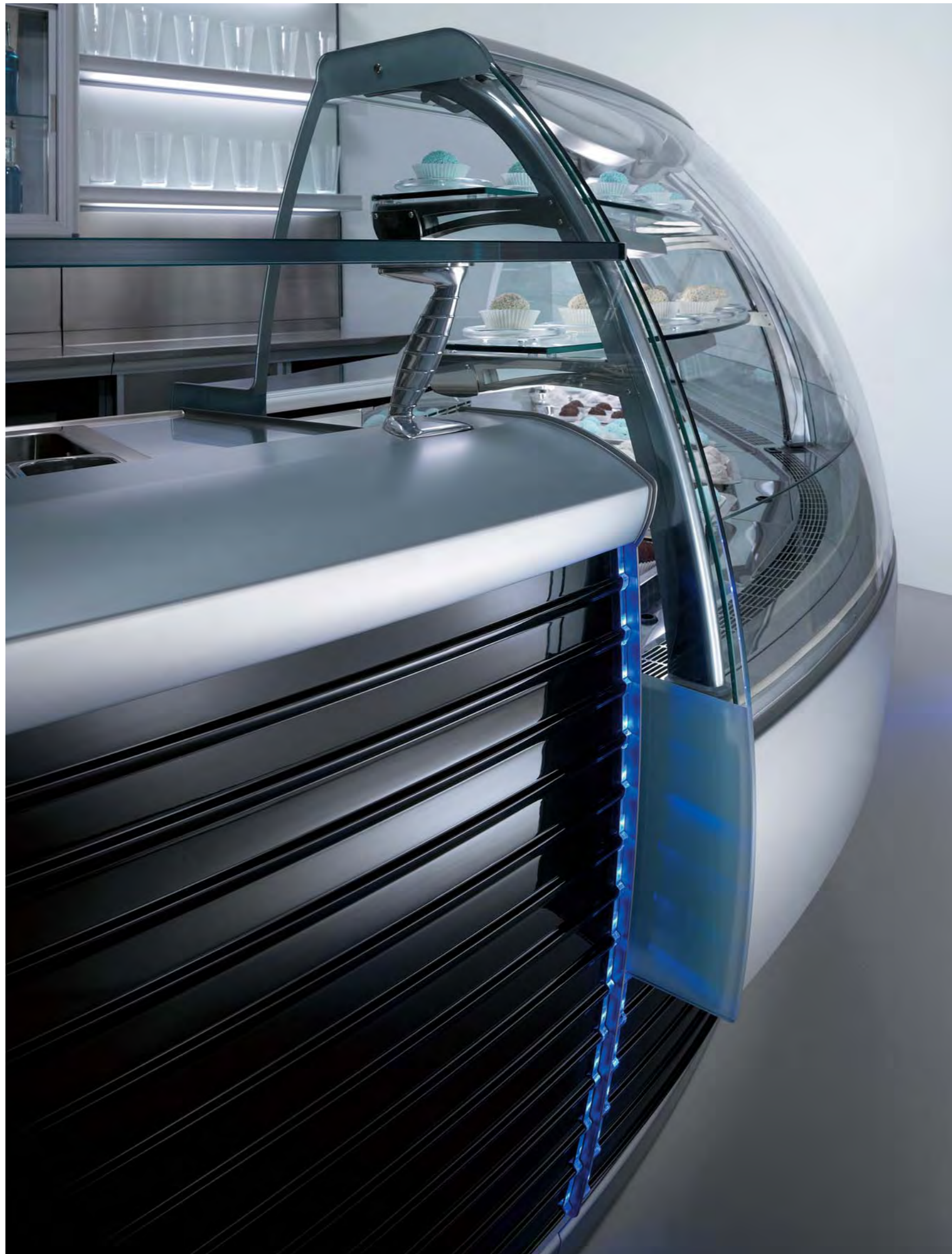

< 5

NEL CASO DI CANALIZZAZIONI PER LINEE BAR, LA PARTE SOTTOSTANTE AL PANNELLO SEGUE SENZA INTERRUZIONE LA GEOMETRIA DEL BANCO AFFIANCATO, SIA NELL'ESTETICA DELLA PANNELLATURA CHE IN QUELLA DELLA ZOCCOLATURA.

IN THE CASE OF CONNECTIONS FOR BAR FURNISHING LINES, THE PART LOCATED UNDER THE PANEL FOLLOWS UNINTERRUPTED THE GEOMETRICS OF THE ADJACENT COUNTER, BOTH IN THE AESTHETICS OF THE PANELS AND OF THE PLINTH.

FÜR KANALISIERUNGEN DER BARSTRUKTUREN, DER UNTERTEIL DES PANEELS FOLGT OHNE UNTERBRECHUNG DER GEOMETRIE DER BEIGELEGTE BARTHEKE SOWOHL IN DER ÄSTHETIK DER PANEELN ALS AUCH IN DER DER SOCKELSTRUKTUR.

EN CAS DE CANALISATIONS POUR LIGNES D'AMEUBLEMENT BAR, LA PARTIE SITUEE AU-DESSOUS DU PANNEAU SUIT SANS INTERRUPTION LA GEOMETRIE DU COMPTOIR ADJACENT, SOIT POUR L'ESTHETIQUE DES PANNEAUX QUE POUR CELLE DE LA PLINTHE.

EN EL CASO DE CANALIZACIÓN PARA LÍNEAS BAR, LA PARTE QUE ESTÁ DEBAJO DEL PANEL SIGUE SIN INTERRUCCIÓN LA GEOMETRÍA DEL MOSTRADOR COMBINADO, YA SEA POR LA ESTÉTICA DE LOS PANELES COMO POR LA DE LOS ZÓCALOS.

PAGINE 24-25. ARREDAMENTO BAR LINEA RAMSES, COLORE NERO LACCATO LUCIDO, IN ABBINAMENTO A MODULI DELLA LINEA VETRINE NOVA CON PIANO FISSO INCLINATO (RACCORDO ANGOLARE B 45° E MODULO LINEARE) E DUE MENSOLE INTERMEDIE. RETROBANCO MOD. RAMSES CON VETRINE PENSILI REFRIGERATE E VENTILATE.

PAGES 24-25. RAMSES BAR FURNISHING LINE, GLOSSY BLACK LACQUERED FINISH, MATCHING THE MODULES OF THE NOVA DISPLAY UNITS LINE WITH FIXED INCLINED TOP (B 45° CORNER CONNECTION UNIT AND LINEAR UNIT) AND TWO INTERMEDIATE SHELVES. BACK COUNTER UNIT MOD. RAMSES WITH REFRIGERATED AND VENTILATED HANGING DISPLAY UNITS.

SEITEN 24-25. BAREINRICHTUNG RAMSES, SCHWARZ GLANZLACKIERT, ZUSAMMEN MIT MODULEN DER LINIE NOVA VITRINEN MIT SCHRÄGFESTFLÄCHE (ECKVERBINDUNG B 45° UND LINEARMODUL) UND ZWEI ZWISCHENREGALEN. RÜCKENTHEKE RAMSES MIT GEKÜHLTEN UND GELÜFTETEN HÄNGEVITRINEN.

PAGES 24-25. AMEUBLEMENT BAR LIGNE RAMSES, FINITION NOIRE LAQUEE BRILLANTE, ASSORTI AUX MODULES DE LA LIGNE VITRINES NOVA AVEC PLAN FIXE INCLINE (RACCORD ANGULAIRE B 45° ET MODULE LINEAIRE) ET DEUX ETAGERES INTERMEDIARES. ARRIERE-COMPTOIR MOD. RAMSES AVEC VITRINES MURALES REFRIGEREES ET VENTILEES.

PAGINE 24-25. DECORACIÓN BAR LÍNEA RAMSES, COLOR NEGRO LAQUEADO BRILLANTE, COMBINADO CON MÓDULOS DE LA LÍNEA VITRINAS NOVA CON TABLERO FIJO INCLINADO (UNIÓN ANGULAR B 45° Y MÓDULO LINEAL) Y DOS REPISAS INTERMEDIAS. POSTERIOR MOSTRADOR MOD. RAMSES CON VITRINAS COLGANTES REFRIGERADAS Y VENTILADAS.

PAGINA 26. RACCORDO ANGOLARE PASTICCERIA, TIPO B 45°, CANALIZZATO CON BANCO BAR LINEA RAMSES.

PAGE 26. CORNER CONNECTION UNIT FOR CONFECTIONERY, B 45° TYPE, CONNECTED WITH THE BAR COUNTER OF THE RAMSES LINE.

SEITE 26. ECKVERBINDUNG DER KONDITOREITHEKE B 45°, KANALISIERT UND BARTHEKE RAMSES.

PAGE 26. RACCORD ANGULAIRE PATISSERIE, TYPE B 45°, CANALISE AVEC COMPTOIR BAR LIGNE RAMSES.

PAGINA 26. CONEXIÓN ANGULAR PASTELERÍA, TIPO B 45°, CANALIZADO CON MOSTRADOR BAR LÍNEA RAMSES.

ARREDAMENTO BAR LINEA YORK STYLE, TONALITÀ ROVERE SCURO, CON VETRINA GELATI E VETRINA PASTICCERIA. RETROBANCO MOD. RAMSES PERSONALIZZATO, VETRI VERNICIATI COLORE ROSSO (OPTIONAL).
YORK STYLE BAR FURNISHING LINE, DARK OAK FINISH, WITH ICE-CREAM DISPLAY UNIT AND CONFECTIONERY DISPLAY UNIT. CUSTOMISED BACK COUNTER UNIT MOD. RAMSES, RED VARNISHED GLASS (OPTIONAL).

YORK STYLE



BAREINRICHTUNG YORK STYLE, HOLZNUANCEN EICHE DUNKEL, MIT EISTHEKE UND KONDITOREIVITRINE. RÜCKENTHEKE RAMSES ANGEPASST, ROTE GLÄSER (OPTIONAL).
AMEUBLEMENT BAR LIGNE YORK STYLE, TONALITE CHENE FONCE, AVEC VITRINE A CREMES GLACEES ET VITRINE PATISSERIE. ARRIERE-COMPTOIR MOD. RAMSES PERSONNALISE, VITRES VERNIES COLORIS ROUGE (OPTIONNELLES).
DECORACIÓN BAR LÍNEA YORK STYLE, TONO ROBLE OSCURO, CON VITRINA HELADOS Y VITRINA PASTELERÍA. POSTERIOR MOSTRADOR MOD. RAMSES PERSONALIZADO, VIDRIOS BARNIZADOS COLOR ROJO (OPCIONAL).

ABBINAMENTO LINEA BAR MOD. MEMPHIS, FINITURA LAMINATO TEAK, A LINEA VETRINE NOVA CON SERVIZI SPECIFICI PER PANETTERIA E PASTICCERIA VENTILATA.
BAR FURNISHING LINE MOD. MEMPHIS, TEAK LAMINATE FINISH, MATCHING THE NOVA DISPLAY UNIT LINE WITH SPECIFIC SERVICES FOR BAKERY AND VENTILATED CONFECTIONERY MODULES.

MEMPHIS



ZUSAMMENSTELLUNG VON MEMPHIS BARLINIE, TEAKLAMINAT, UND NOVA VITRINEN MIT SPEZIFISCHEN SERVICES FÜR BÄCKEREITHEKE UND GELÜFTETE KONDITOREITHEKE.
LIGNE D'AMEUBLEMENT BAR MOD. MEMPHIS, FINITION LAMINE TEAK, ASSORTIE A LA LIGNE DE VITRINES NOVA AVEC SERVICES SPECIFIQUES POUR MODULES BOULANGERIE ET PATISSERIE VENTILE.
COMBINACIÓN LÍNEA BAR MOD. MEMPHIS, ACABADO LAMINADO TEAK, CON LÍNEA VITRINAS NOVA CON SERVICIOS ESPECÍFICOS PARA PANADERÍA Y PASTELERÍA VENTILADA.

SERVIZI SPECIFICI
DEDICATED SERVICES
SPEZIFISCHE SERVICES
SERVICES SPECIFIQUES
SERVICIOS ESPECÍFICOS

DICATED SERVICES

6 >



VETRINE CON VETRI TEMPERATI, APERTURA VERSO L'ALTO A PISTONCINI. DISPLAY UNITS WITH TEMPERED GLASS, UPWARDS OPENING BY MEANS OF SMALL PISTONS. VITRINEN MIT SEKURITGLÄSERN, KOLBENÖFFNUNG NACH OBEN. VITRINES AVEC VITRES TREMPÉES, OUVERTURE VERS L'HAUT A L'AIDE DE PETITS PISTONS. VITRINAS CON VIDRIOS TEMPLADOS, APERTURA HACIA ARRIBA CON PISTONCILLOS.

GELATERIA
ICE-CREAMS
EISTHEKE
CRÈMES GLACÉES
HELADERÍA

PARTICOLARI DI VETRINA PASTICCERIA CON DUE MENSOLE INTERMEDIE, PIANO REFRIGERATO E CASSETTONI ESTRAIBILI PER TORTE. DETAILS OF THE CONFECTIONERY DISPLAY UNIT WITH TWO INTERMEDIATE SHELVES, REFRIGERATED TOP AND LARGE PULL-OUT DRAWERS FOR CAKES. EINZELHEITEN DER KONDITOREITHEKE MIT ZWEI ZWISCHENREGALEN, EINER GEKÜHLTEN FLACHE UND AUSZIEHBAREN SCHUBLADEN FÜR TORTEN. DETAIL DE LA VITRINE PATISSERIE AVEC DEUX ETAGERES INTERMEDIAIRES, PLAN REFRIGERE ET TIROIRS GRANDS EXTRAIBLES POUR GATEAUX. DETALLES DE VITRINA PASTELERIA CON DOS REPISAS INTERMEDIAS, TABLERO REFRIGERADO Y CAJONES GRANDES EXTRAIBLES PARA TARTAS.



PASTICCERIA
CONFECTIONERY
KONDITOREITHEKE
PATISSERIE
PASTELERÍA

LA GAMMA DEI SERVIZI PROPOSTI SPAZIA DALLA VERSIONE PER PASTICCERIA A REFRIGERAZIONE VENTILATA CON CASSETTONE ESTRAIBILE O A PIANO FISSO CON VASSOI INCLINATI (CM 100-150-200) AI MODULI: PANETTERIA (CM 100-150-200), GASTRONOMIA CALDA A BAGNOMARIA (CM 150) OPPURE GASTRONOMIA A CALDO SECCO (CM 100-150); PASTICCERIA NEUTRA (CM 100-150) E GELATERIA (CM 100-150-200). COMPLETANO LA GAMMA DUE TIPOLOGIE DI FORMA SFERICA, AD ANGOLO A45° - APERTO (B45°) / CHIUSO (A45°) E IL BANCO CASSA (CM 100).

THE SERVICES OFFERED RANGE OVER DIFFERENT VERSIONS: THE CONFECTIONERY MODULE WITH REFRIGERATED VENTILATION AND LARGE PULL-OUT DRAWER OR FIXED TOP WITH INCLINED TRAYS (100-150-200 CM) OR THE FOLLOWING MODULES: BAKERY (100-150-200 CM), HOT BAIN-MARIE GASTRONOMY (150 CM) OR HOT DRY GASTRONOMY (100-150 CM); NEUTRAL CONFECTIONERY (100-150 CM) AND ICE-CREAMS (100-150-200 CM). THE RANGE OF SERVICES IS COMPLETED BY TWO ROUNDED TYPOLOGIES, THE CORNER UNITS A45° - OPEN (B45°) / CLOSED (A45°) AND THE CASH DESK (100 CM).

DIE REIHE VON VORGESCHLAGENEN SERVICES GEHT VON DER KONDITOREITHEKE MIT GELÜFTETER KÜHLUNG MIT AUSZIEHBAREM SCHUBLADE ODER MIT FESTFLÄCHE MIT SCHRÄGTABLETTEN (CM 100-150-200) ZU DEN MODULEN: BÄCKEREITHEKE (CM 100-150-200), HEIßE WASSERBADGASTRONOMIETHEKE (CM 150) ODER TROCKENHEIßGASTRONOMIETHEKE (CM 100-150); NEUTRALE KONDITOREITHEKE (CM 100-150) UND EISTHEKE (CM 100-150-200). ALS VERVOLLSTÄNDIGUNG DER REIHE ZWEI KUGELFÖRMIGE TYPOLOGIEN MIT ECKELEMENTEN A45° - GEÖFFNET (B45°) / GESCHLOSSEN (A45°) UND KASSENTHEKE (CM 100).

LA GAMME DES SERVICES PROPOSES INCLUT LA VERSION POUR PATISSERIE A REFRIGERATION VENTILEE AVEC TIROIR GRAND EXTRAIBLE OU AVEC PLAN FIXE ET BACS INCLINES (100-150-200 CM) ET LES MODULES : BOULANGERIE (100-150-200 CM), GASTRONOMIE CHAUDE A BAIN-MARIE (150 CM) OU GASTRONOMIE CHAUDE SECHE (100-150 CM); PATISSERIE NEUTRE (100-150 CM) ET CREMES GLACEES (100-150-200 CM). LA GAMME EST COMPLETEE PAR DEUX TYPOLOGIES EN FORME SPHERIQUE, A ANGLE A45° - OUVERT (B45°) / FERME (A45°) ET LE COMPTOIR CAISSE (100 CM).

LA GAMA DE SERVICIOS PROPUESTO INCLUYE UN ABANICO QUE VA DE LA VERSIÓN PARA PASTELERÍA A REFRIGERACIÓN VENTILADA CON CAJÓN EXTRAÍBLE O TABLERO FIJO, CON BANDEJAS INCLINADAS (100-150-200 CM.) EN LOS MÓDULOS: PANADERÍA (CM. 100-150-200), GASTRONOMÍA CALIENTE BAÑO DE MARÍA (150 CM.) O BIEN GASTRONOMÍA DE CALOR SECO (100-150 CM.); PASTELERÍA NEUTRA (100-150 CM.) Y HELADERÍA (100-150-200 CM.). COMPLETAN LA GAMA DOS TIPOS DE FORMA ESFÉRICA, EN ÁNGULO A45° - ABIERTO (B45°) / CERRADO (A45°) Y EL MOSTRADOR CAJA (100 CM.).

MODULO GASTRONOMIA CALDA CON VASCHETTE GASTRONORM. HOT GASTRONOMY MODULE WITH GASTRONORM TRAYS.
 MODUL HEIßE GASTRONOMIETHEKE MIT GASTRONORM BECKEN. MODULE GASTRONOMIE CHAUDE AVEC BACS GASTRONORM.
 MÓDULO GASTRONOMÍA CALIENTE CON RECIPIENTES GASTRONORM.



GASTRONOMIA CALDA
 HOT GASTRONOMY
HEIßE GASTRONOMIETHEKE
 GASTRONOMIE CHAUDE
GASTRONOMÍA CALIENTE

MODULI VETRINE LINEA NOVA AD USO TAVOLA FREDDA. NOVA LINE DISPLAY UNIT MODULES FOR COLD FOOD.
 LINIE NOVA VITRINENMODULE ALS KALTENSPEISESERVICEBEREICH. MODULES VITRINES LIGNE NOVA A USAGE DE VITRINES A BUFFET FROID.
 MÓDULOS VITRINAS LÍNEA NOVA PARA USO MESA FRÍA.



TAVOLA FREDDA
 COLD FOOD COUNTER
KALTENSPEISESERVICEBEREICH
 VITRINE A BUFFET FROID
MESA FRÍA

VASSOI RACCOGLIBRICIOLE, NEL MODULO PANETTERIA. TRAY FOR COLLECTING CRUMBS IN THE BAKERY
MODULE. KRÜMELSAMMLERTABLETT IM BÄCKEREIMODUL. PLATEAU RAMASSE-MIETTE, DANS LE MODULE
BOULANGERIE. BANDEJA RECOLECTORA DE MIGAS, EN EL MÓDULO PANADERÍA.

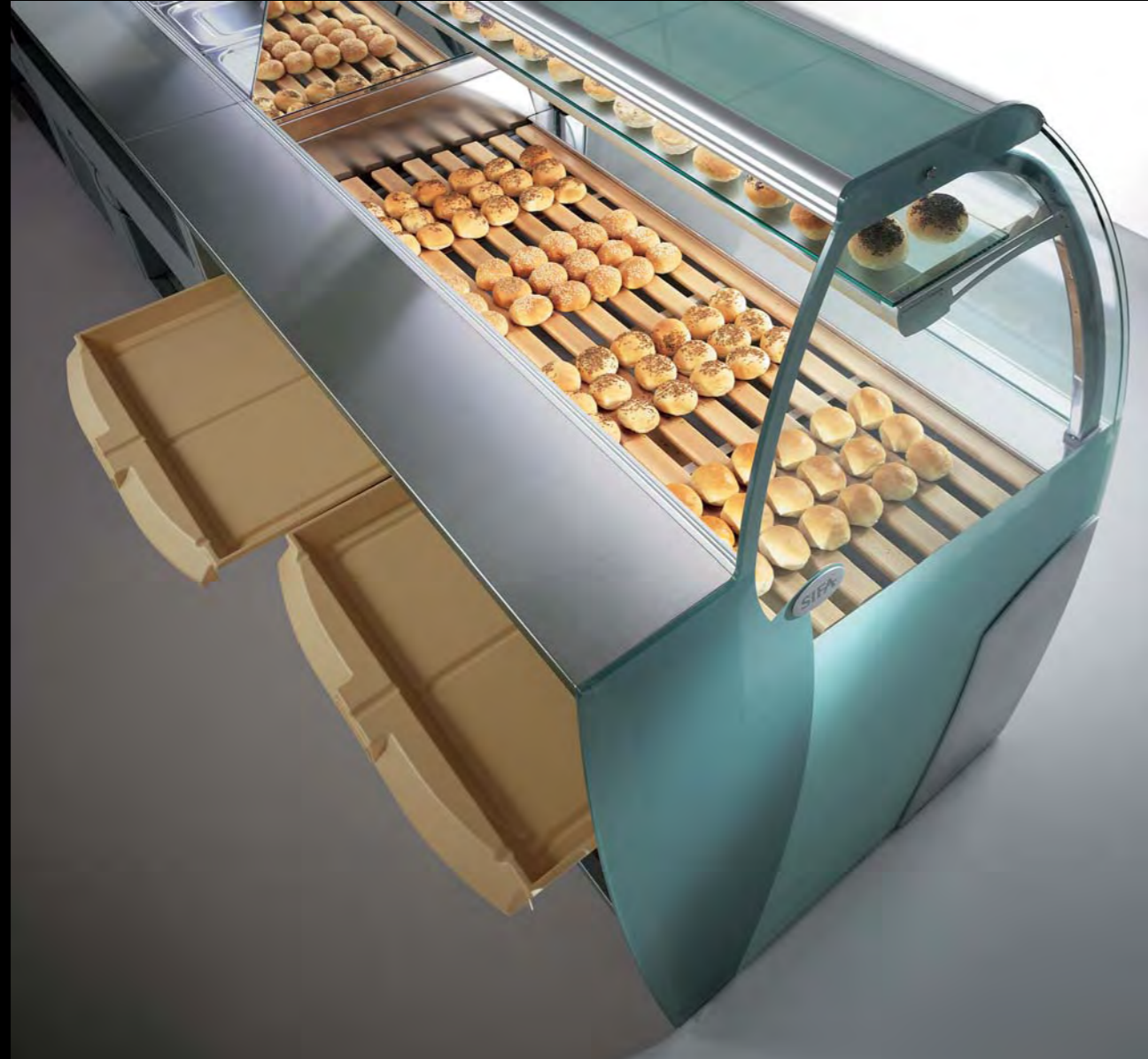

MODULO PANETTERIA CON DOGHE IN LEGNO. BAKERY MODULE WITH WOOD SLATS.
BÄCKEREIMODUL MIT HOLZSTREIFEN. MODULE BOULANGERIE AVEC LATTES DE BOIS.
MÓDULO PANADERÍA CON LISTONES DE MADERA.



PANETTERIA
BAKERY
BÄCKEREITHEKE
BOULANGERIE
PANADERÍA

PIZZERIA-SNACK
PIZZERIA-SNACK
PIZZERIA-SNACK
PIZZERIA-SNACK



DETTAGLIO DI ZONA ARREDATA CON LA LINEA SIFA FOOD 90.
DETAIL OF THE AREA FURNISHED WITH THE FOOD 90 SIFA LINE.
DETAIL EINES MIT DER LINIE SIFA FOOD 90 EINGERICHTETEN BEREICHS.
DETAIL DE LA ZONE MEUBLEE AVEC LA LIGNE SIFA FOOD 90.
DETALLE DE ZONA DECORADA CON LA LINEA SIFA FOOD 90.



PARTICOLARE DELLE VETRINE INSERITE SUL FRONTALE DEL BANCO CHE PROSEGUE ININTERROTTO SOPRA LA
ZOCOLATURA. DETAIL OF THE DISPLAY UNITS INSERTED ON THE FRONT SIDE OF THE COUNTER THAT CONTINUES
UNINTERRUPTED OVER THE PLINTH. EINZELHEIT DER VITRINEN, DIE AUF DER VORDERSEITE DER THEKE EINGEFÜGT
SIND. DIE VORDERSEITE GEHT UNUNTERBROCHEN BIS AUF DIE SOCKELSTRUKTUR. DETAIL DES VITRINES INSERÉES
SUR LA PARTIE FRONTALE DU COMPTOIR QUI CONTINUE SANS INTERRUPTION SUR LA PLINTHE. DETALLE DE LAS
VITRINAS INTRODUCIDAS EN EL FRENTE DEL MOSTRADOR QUE CONTINUA SIN INTERRUPCIÓN SOBRE LOS ZÓCALOS.



NELLA VETRINA, OGNI PARTE IN VISTA ALL'INTERNO DEL PIANO-SERVIZI È IN ACCIAIO INOX AISI 304 A FINITURA LUCIDA. IL CASTELLO-VETRI VIENE SORRETTO DA MONTANTI ANTERIORI DI ALLUMINIO REALIZZATI IN FUSIONE. ELEMENTI FUNZIONALI E DECORATIVI, PROGETTAZIONE ORIGINALE SIFA, CARATTERIZZANO L'INTERA STRUTTURA CONTRIBUENDO AD UN ARMONICO RISULTATO ESTETICO FINALE.

IN THE DISPLAY UNIT, EACH VISIBLE PART INSIDE THE SERVICE TOP IS IN STAINLESS STEEL AISI 304 WITH POLISHED FINISH. GLASS PANES ARE SUPPORTED BY FRONT VERTICAL UPRIGHTS IN CAST ALUMINIUM. FUNCTIONAL AND DECORATIVE ELEMENTS, WITH ORIGINAL SIFA DESIGN, CHARACTERISE THE WHOLE STRUCTURE GIVING A FINAL HARMONIC AESTHETIC RESULT.

IN DER VITRINE SIND ALLE SICHTBAREN TEILE IN DER SERVICEFLÄCHE AUS GLÄNZENDEM ROSTFREIEM STAHL AISI 304. DIE GLÄSER WERDEN VON AUS GÜßALUMINIUM VORDERSTÄNDERN GESTÜTZT. FUNKTIONALE UND DEKORATIVE ELEMENTE, AUS DER ORIGINELLEN SIFA PLANUNG, CHARAKTERISIEREN DIE GANZE STRUKTUR UND HELFEN DAZU, EIN HARMONISCHES ENDERGEBNIS ZU ERREICHEN.

DANS LA VITRINE, CHAQUE PARTIE VISIBLE A L'INTERIEUR DU PLAN-SERVICES EST EN ACIER INOX AISI 304 A FINITION POLIE. LA STRUCTURE A VITRES EST SUPPORTEE PAR LES MONTANTS ANTERIEURS EN ALUMINIUM REALISES A FUSION. ELEMENTS FONCTIONNELS ET DECORATIFS, PROJET ORIGINAL SIFA, CARACTERISENT TOUTE LA STRUCTURE EN Y CONFERANT UN ASPECT ESTHETIQUE GLOBAL HARMONIEUX.

EN LA VITRINA, CADA PARTE CON VISTA AL INTERIOR DEL TABLERO-SERVICIOS ES DE ACERO INOXIDABLE AISI 304 CON ACABADO BRILLANTE, EL CASTILLO-VIDRIOS SOSTENIDO POR MONTANTES DELANTEROS DE ALUMINIO REALIZADOS MEDIANTE FUSIÓN. ELEMENTOS FUNCIONALES Y DECORATIVOS, PROYECTO ORIGINAL SIFA, CARACTERIZAN TODA LA ESTRUCTURA CONTRIBUYENDO A UN ARMÓNICO RESULTADO ESTÉTICO FINAL.

FIANCO IN VETRO STRATIFICATO. ALIMENTATO ELETTRICAMENTE, EVITA LA FORMAZIONE DI CONDENSA.
 SIDE PANEL IN MULTILAYERED GLASS. ELECTRIFIED TO AVOID CONDENSATION.
 SEITE AUS SCHICHTGLAS. DURCH DIE ELEKTRISCHE BESCHICKUNG WIRD DAS EINDAMPFEN VERMEIDET.
 JOUE EN VERRE STRATIFIE. ALIMENTATION ELECTRIQUE QUI EMPECHE LA FORMATION DE LA CONDENSATION.
 LATERAL DE VIDRIO ESTRATIFICADO. ALIMENTADO ELÉCTRICAMENTE, EVITA LA FORMACIÓN DE CONDENSACIÓN.



ELEMENTI DI SOSTEGNO E MENSOLE POGGIAVETRO. ALLUMINIO IN FUSIONE, DESIGN ORIGINALE SIFA (MOD. DEPOSITATO).
SUPPORTING ELEMENTS AND BRACKETS. CAST ALUMINIUM. ORIGINAL SIFA DESIGN (REGISTERED MODEL).
STÜTZELEMENTE UND GLASSTÜTZREGALE. GUBALUMINIUM. ORIGINAL SIFA DESIGN (MODELL EINGEREICHT).
ELEMENTS DE SOUTIEN ET SUPPORTS POUR VITRES. ALUMINIUM A FUSION. DESIGN ORIGINAL SIFA (MODELE DEPOSE).
ELEMENTOS DE SOSTÉN Y ELEMENTOS DE APOYO VIDRIO. ALUMINIO DE FUSIÓN. DISEÑO ORIGINAL SIFA (MOD. REGISTRADO).



PARTICOLARE DEL REGGIPIANO REFRIGERATO A FORMA DI CONCHIGLIA, PERSONALIZZATO SIFA.
DETAIL OF THE SHELL-SHAPED BRACKET FOR REFRIGERATED TOP, SIFA CUSTOMISED.
EINZELHEIT DES GEKÜHLTEN SCHALENFÖRMIGEN FLÄCHEHALTERS, SIFA ANGEPASST.
DETAIL DU SUPPORT POUR ETAGERES REFRIGEREES EN FORME DE COQUILLE, PERSONNALISE SIFA.
DETALLE DEL SOSTÉN TABLERO REFRIGERADO CON FORMA DE CONCHA, PERSONALIZADO SIFA.

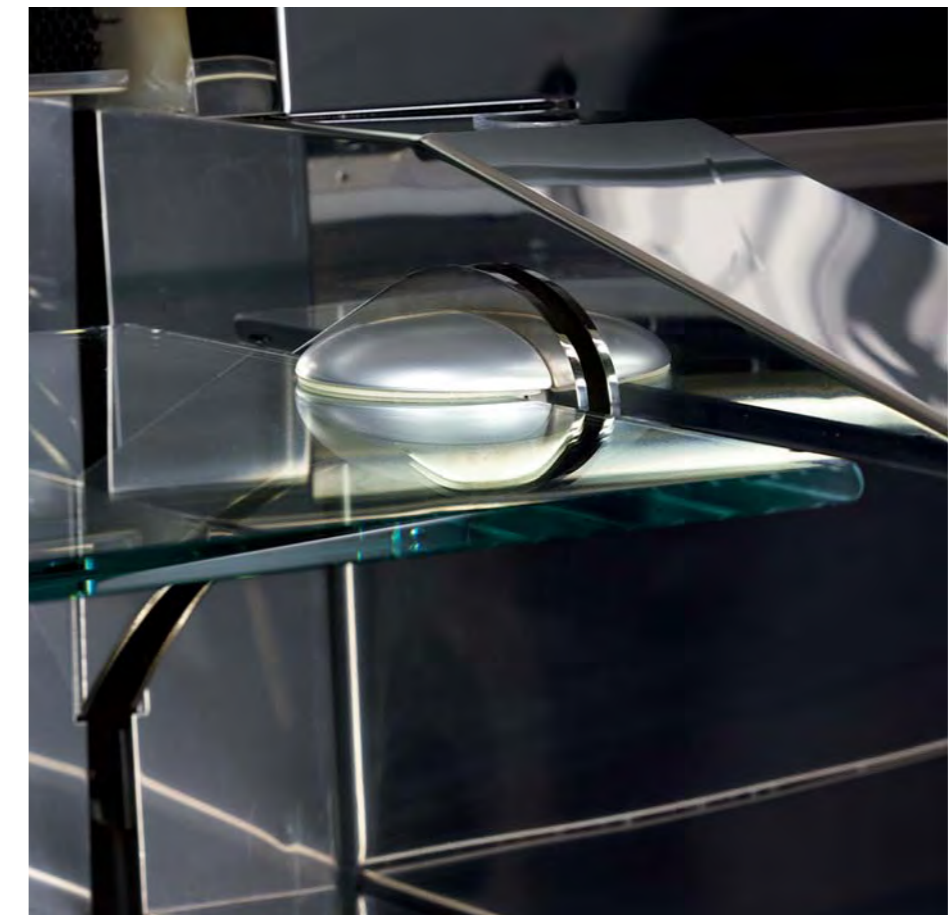

PENSILI REFRIGERATI
REFRIGERATED HANGING MODULES
GEKÜHLTE HÄNGESCHRÄNKE
ELEMENTS MURAUX REFRIGERES
ALACENAS REFRIGERADAS

DETTAGLI ACCURATI ACCURATE DETAILS **SORGFÄLTIGE** DETAILS **DETAILS SOIGNES** **DETALLES ESMERADOS**

42|43

VETRINETTE PENSILI, A REFRIGERAZIONE VENTILATA, INCASTONATE NELL'ALZATA DEL RETROBANCO.
HANGING DISPLAY UNITS, WITH VENTILATED REFRIGERATION, INSERTED IN THE RISER OF THE BACK COUNTER UNIT.
HÄNGEVITRINEN MIT GELÜFTETER KÜHLUNG, IM AUFSATZ DER RÜCKENTHEKE EINGESTECKT.
VITRINES MURALES, A REFRIGERATION VENTILEE, INSEREES DANS L'ELEMENT HAUT DE L'ARRIERE-COMPTOIR.
VITRINAS PEQUEÑAS COLGANTES, CON REFRIGERACIÓN VENTILADA, EMPOTRADAS EN LA PARED DEL POSTERIOR MOSTRADOR.





BASI REFRIGERATE
 REFRIGERATED BASES
GEKÜHLTE BASELEMENTE
 BASES REFRIGEREES
 BASES REFRIGERADAS



BASI RETROBANCO REFRIGERATE, CON SPORTELLI IN "VETRO-CAMERA", PIANI IN ACCIAIO INOX E ILLUMINAZIONE INTERNA (OPTIONAL).
 REFRIGERATED BACK COUNTER UNIT BASES, WITH DOORS IN "CHAMBER GLASS", STAINLESS STEEL TOPS AND INTERNAL LIGHT (OPTIONAL).
 GEKÜHLTE BASEELEMENTE DER RÜCKENTHEKE, MIT TÜREN AUS "ZELLENGLAS", FLÄCHEN AUS ROSTFREIEM STAHL UND INNENBELEUCHTUNG (OPTIONAL).
 BASES ARRIERE-COMPTOIR REFRIGEREES, AVEC PORTES A "DOUBLES VITRAGES", PLANS EN ACIER INOX ET LUMIERE INTERNE (OPTIONNELLE).
 BASES REFRIGERADAS POSTERIOR MOSTRADOR, CON PUERTAS DE "VIDRIO-CÁMARA", TABLEROS DE ACERO INOXIDABLE E ILUMINACIÓN INTERNA (OPCIONAL).

VETRINA VENTILATA CON CASSETTONI
 VENTILATED DISPLAY UNIT WITH LARGE DRAWERS
GEKÜHLTE VITRINE MIT SCHUBLADEN
 VITRINE VENTILEE AVEC TIROIRS GRANDS
 VITRINA VENTILADA CON CAJONES GRANDES

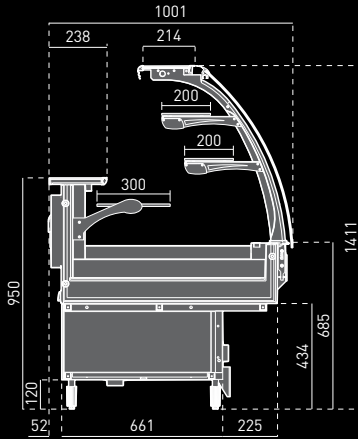

VETRINA VENTILATA CON PIANO FISSO
 VENTILATED DISPLAY UNIT WITH FIXED TOP
GEKÜHLTE VITRINE MIT FESTFLÄCHE
 VITRINE VENTILEE AVEC PLAN FIXE
 VITRINA VENTILADA CON TABLERO FIJO

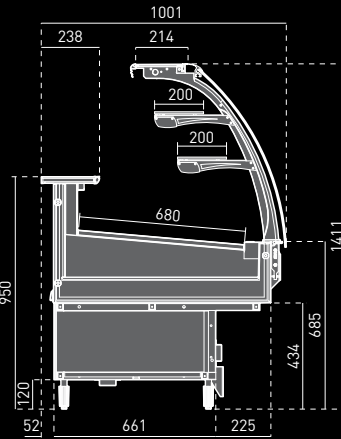

VETRINA PASTICCERIA NEUTRA CON PIANO FISSO
 NEUTRAL CONFECTIONERY DISPLAY UNIT WITH FIXED TOP
NEUTRALE KONDITOREIVITRINE MIT FESTFLÄCHE
 VITRINE PATISSERIE NEUTRE AVEC PLAN FIXE
 VITRINA PASTELERÍA NEUTRA CON TABLERO FIJO

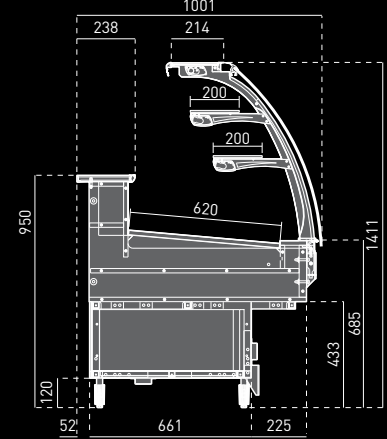

VETRINA VENTILATA AD ANGOLO CON PIANO FISSO
 VENTILATED CORNER DISPLAY UNIT WITH FIXED TOP
GELÜFTETE ECKVITRINE MIT FESTFLÄCHE
 VITRINE VENTILEE A ANGLE AVEC PLAN FIXE
 VITRINA VENTILADA ESQUINERO CON TABLERO FIJO

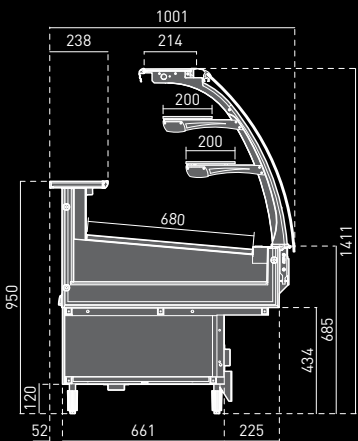

VETRINA GELATERIA
 ICE-CREAM DISPLAY UNIT
EISTHEKEVITRINE
 VITRINE A CREMES GLACEES
 VITRINA HELADERÍA

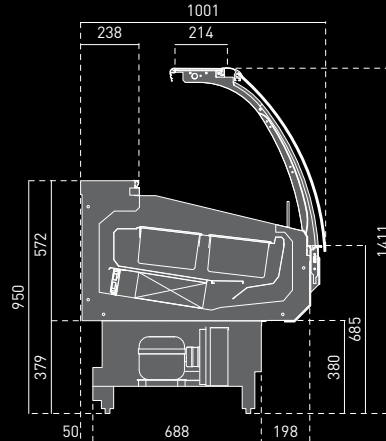

VETRINA PANETTERIA
 BAKERY DISPLAY UNIT
BÄCKEREIVITRINE
 VITRINE BOULANGERIE
 VITRINA PANADERÍA

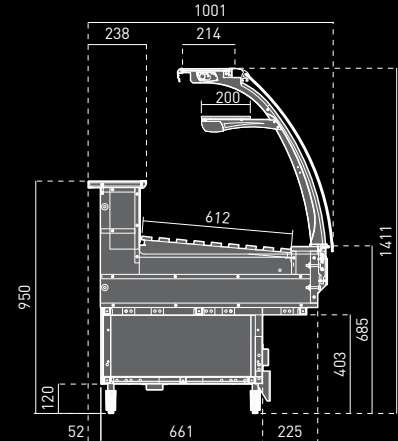

VETRINA GASTRONOMIA CALDO SECCO
 HOT DRY GASTRONOMY DISPLAY UNIT
TROCKENHEIßE GASTRONOMIEVITRINE
 VITRINE GASTRONOMIE CHAUDE SECHE
 VITRINA GASTRONOMÍA CALOR SECO

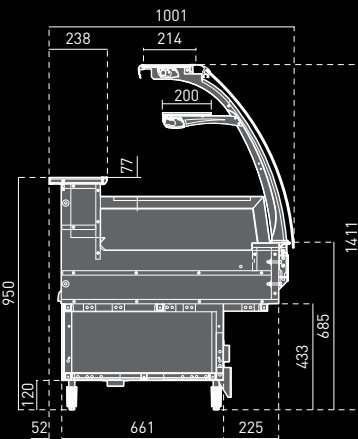

VETRINA GASTRONOMIA CALDO UMIDO
 HOT WET GASTRONOMY DISPLAY UNIT
FEUCHTHEIßE GASTRONOMIEVITRINE
 VITRINE GASTRONOMIE CHAUDE HUMIDE
 VITRINA GASTRONOMÍA CALOR HÚMEDO

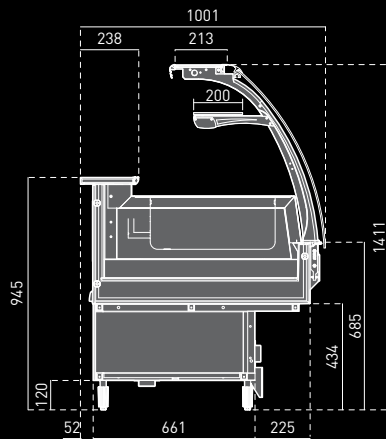

MODULO CASSA-INCARTO
 CASH DESK - PACKAGING MODULE
MODUL EINPACKEN - KASSE
 MODULE CAISSE-ENVELOPPMENT
 MÓDULO CAJA-PAQUETES

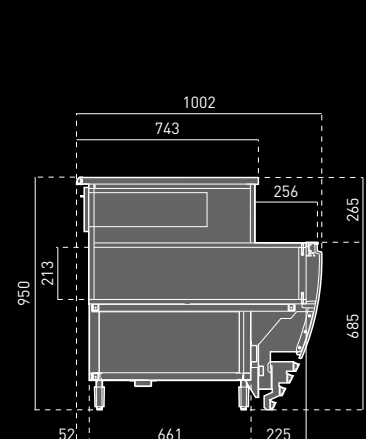

ANGOLO A45°
 A45° CORNER UNIT
ECKELEMENT A45°
 ANGLE A45°
ESQUINERO A45°

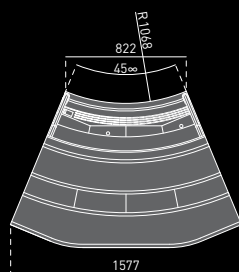

ANGOLO B45°
 B45° CORNER UNIT
ECKELEMENT B45°
 ANGLE B45°
ESQUINERO B45°

